



Owijarka do palet

**CTT 210**

# Owijarka do palet CTT 210

Owijanie od 15 do 50 palet dziennie. Owija palety o nieregularnym kształcie. Załadunek wózkiem widłowym bądź wózkiem paletowym. Operator uruchamia cykl owijania. Operator samodzielnie przywiązuje folię do palety i odcina folię po zakończonym cyklu owijania.

Właściwości maszyny gwarantują nie tylko dobre zabezpieczenie palety ale również minimalne koszty materiałowe, poprzez niskie zużycie folii stretch. Owijarka CTT 210 posiada możliwość regulacji napięcia folii pomiędzy owijarką a paletą (siła nakładanej na produkt folii).



## Specyfikacja i wymiary standardowej maszyny

<b>Maszyna</b>	Średnica stołu	Ø1650 mm
	Prędkość	do 12 obr/min
	Regulowany Start/stop	Regulowane falownikiem
	Owinięcia Dolne/górne	1-7 (Prog 3, 2-14)
	Prędkość wózka z folią	Regulowana
	System pre-stretch	<b>POWER ECOSTRETCH®</b>
	Stopień pre-stretch	80, 145 oraz 233 % regulowany
	Programy owijania	5 standard, 1 opcjonalny
	Sterowanie	PLC
	<b>Zasilanie</b>	Zasilanie
Ochrona		IP54
Obciążenie		10 A
<b>Paleta</b>	Maksymalnie (dł. x szer.)	1200 x 1000 mm
	Maks. wysokość wraz z paletą	2200 mm
<b>Produkty</b>	Dopuszczalne obciążenie	2000 Kg
<b>Folia</b>	Średnica rdzenia	76 mm
	Średnica zewnętrzna roli	250 mm
	Maks. szerokość folii	500 mm
	Grubość folii	9-35 mic

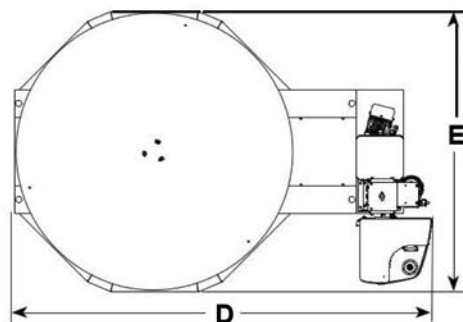
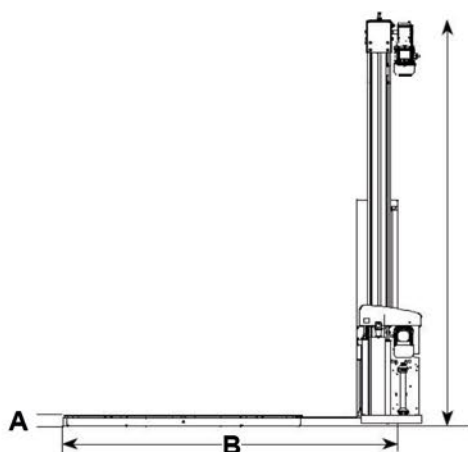

Wymiary	A	B	C	D	E
<b>Standard</b>	73	2305	2800	2475	1660

Waga standard: 380 kg. (Waga może się różnić w zależności od opcji). Rozmiar skrzyni transportowej: D2900 x W750 x S1700 mm, waga: 550 kg.

[WWW.DI-ZET.PL](http://WWW.DI-ZET.PL)